



臺北市 111 年度中小學資通訊應用大賽

人型機器人競賽工作手冊



主辦單位：臺北市政府教育局

承辦單位：臺北市立明湖國民中學

協辦單位：創造者科技有限公司

目 次

壹、臺北市 111 年度中小學資通訊應用大賽實施計畫	1
貳、人型機器人競賽說明	5
參、人型機器人競賽規則	7
肆、人型機器人競賽活動流程	15
伍、人型機器人賽程表	17
陸、人型機器人競賽參賽隊伍	19
柒、人型機器人競賽防疫暨公告注意事項	28
玖、相關表件	29
一、疑義申訴書	29
二、個人健康聲明書	31
三、無法出賽切結書	33

壹、臺北市 111 年度中小學資訊應用大賽實施計畫

北市教資字第1113032021號

壹、目的

- 一、拓展本市智慧教育藍圖，提升學生資訊科技應用、程式設計與運算思維、機械結構知識及人工智慧AI等資訊教育核心素養。
- 二、透過產官學研合作提升本市資訊教育水準，鼓勵師生認識新興科技領域知識價值，縮短學用落差，培育科技時代創新人才。
- 三、辦理競賽活動激發學生創意思考、問題解決與合作共創能力，促使學生活用所學融入競賽場域，提升學習成效。

貳、辦理單位

- 一、主辦單位：臺北市政府教育局(以下簡稱本局)。
- 二、承辦單位：臺北市立石牌國民中學、臺北市立明湖國民中學、臺北市立瑠公國民中學。
- 三、協辦單位：臺北市立新興國民中學、廣天國際有限公司、創造者科技有限公司。

參、競賽時程：111年3月至6月

本賽事依競賽類別，分為「智組型機器人」、「人型機器人」及「無人機競賽」3競賽項目進行。

競賽流程	智組型機器人	人型機器人	無人機競賽
線上報名	一、報名期限：111年3月5日(星期六)中午12時至111年3月14日(星期一)下午4時止。 二、採線上報名方式，報名網站為本市「臺北市科技教育網」。		
公布參賽名單	111年3月18日(星期五)前		
領隊會議	※111年3月22日(星期二) 上午10時30分。 ※地點：石牌國中	※111年3月29日(星期二) 下午2時。 ※地點：明湖國中	※111年3月25日(星期五) 上午9時。 ※地點：瑠公國中

競賽流程	智組型機器人	人型機器人	無人機競賽
競賽時間、地點	※創意賽： 1. 初賽採書面審核。 (1) 作品說明書於111年4月7日(星期四)下午4時繳交。 (2) 決賽名單111年4月21日(星期四)前公布。 2. 決賽於111年7月3日(星期日)假石牌國中辦理 ※任務闖關賽及公開挑戰賽(視報名狀況安排賽程)： 1. 初賽：111年7月2日(星期六)假石牌國中。 2. 決賽111年7月3日(星期日)假石牌國中辦理。	※111年7月7日(星期四)、8日(星期五)假明湖國中辦理。	※111年7月12日(星期二)假瑠公國中辦理。
公告得獎名單	111年7月11日(星期一)前公告於科技教育網。	111年7月15日(星期五)前公告於科技教育網。	111年7月19日(星期二)前公告於科技教育網。
頒獎典禮	※頒獎事宜另案公告周知。		

肆、競賽報名

一、報名資格：臺北市立高中職以下各級學校110學年度在學學生(含國立學校及非學校型態實驗教育學生)，其中「人型機器人」及「無人機」競賽開放外縣市學校報名(附件1至3)。

二、報名方式：本大賽免報名費，一律採線上報名。

(一)本市學校師生

- 請至本市科技教育網活動專區(網址：<https://techpro.tp.edu.tw/>)登入「臺北市校園單一身分驗證服務」(下稱ldap)進行報名，報名教學文件請在報名專區下載參考。
- 競賽當日現場檢錄時，須由指導教師及領隊教師完成現場報到程序，其中領隊教師須為報名學校正式、代理或代課教師，又教師可同時兼任複數隊伍指導教師。
- 領隊教師於所屬隊伍學生參賽期間，應保持手機開機，並全程在會場協助，負責學生安全、督導及照護事宜。

(二)外縣市師生：本競賽「人型機器人」及「無人機」競賽開放外縣市組隊報名，請於科技教育網申請帳號報名。現場相關檢錄及領隊帶隊規定比照本市學校師生。

三、隊伍名稱

(一)參賽隊伍名稱限定20個中文或英文字母(含空格)，若參賽隊伍名稱與其他隊伍重複，請尊重優先完成報名手續之隊伍，並由各競賽類別承辦學校在公布參賽名單前通知重名隊伍更名。

(二)參賽隊伍名稱不得有任何不雅或影射字眼，請參賽學校教師協助先行審核，又各競賽類別承辦學校有公布參賽名單前，通知隊伍名稱違反規定之隊伍更名之權利，經通知仍不更名者，視情節嚴重性可予以退賽處分。

四、聯絡窗口：協助聯絡、處理及說明參賽師生競賽報名、賽程時間地點相關問題，恕不回復競賽規則、關卡布置等細節問題。

(一)競賽報名：教育局資訊教育科陳建全教師，電話：02-27208889/1999轉1236，信箱：edu_ict.36@mail.taipei.gov.tw。

(二)「智組型機器人」：臺北市立石牌國民中學許靜怡小姐，電話：02-28224682轉339，信箱：spmaker@spjh.tp.edu.tw。

(三)「人型機器人」：臺北市立明湖國民中學陳家慶組長，電話：02-26320616轉255，信箱：mh440@mhjh.tp.edu.tw

(四)「無人機競賽」：臺北市立瑠公國民中學林國星組長，電話：02-27261481轉203，信箱：lkjh212@lkjh.tp.edu.tw

伍、獎勵機制

一、參賽隊伍：依參賽學生、領隊及指導教師表現，頒發獎狀(學生個人獎狀、教師個人感謝狀)、獎品及敘獎等獎勵，詳如各競賽類別規定，除指定獎項外，本賽事得視選手表現狀況頒發裁判特別獎。

二、行政獎勵：3項競賽類別(智組型機器人、人型機器人、無人機競賽)分開採計；得獎隊伍指導教師，第1名核予每人嘉獎2次，其餘獎項每人嘉獎1次，同1項競賽類別，教師指導1隊以上得獎隊伍，則擇優敘獎，不得重複獎勵，由學校依競賽結果秉權責敘獎。

陸、評審方式：由本局聘請外部專家學者及學校代表組成評審團，並依各競賽類別性質，分為書面審查、口試及現場裁判等方式辦理。

柒、經費：由本局及合作贊助廠商(廣天國際有限公司、創造者科技有限公司)相關經費支應。

捌、注意事項

一、參賽師生線上報名時，如姓名中有罕見字，請於姓名欄特別註明，請參賽學校承辦教師協助造字，並以標楷體及微軟正黑體輸出為圖檔(jpg及png)後，寄送至教育局資訊教育科陳建全教師信箱：edu_ict.36@mail.taipei.gov.tw。

二、參賽師生報名後，非有重大、正當理由並經學校函請本局同意，不得變更參賽師生名單，違者經承辦學校查證屬實後，該參賽隊伍視同棄權，如獲獎應將獎狀、

獎品一併繳回本局，不得疑義。

- 三、如參賽隊伍名稱或學生選手姓名於網路報名時輸入錯誤，請於領隊會議前以電子郵件通知各競賽類別聯絡窗口，逾期不受理更正錯別字。
- 四、本大賽參賽師生完成報名時，視同同意無償將參加競賽、頒獎典禮期間，本人及其作品影音、影像及肖像權授權予本局製作成果報告或相關出版品使用。
- 五、參賽隊伍如對其他隊伍參賽表現(如參賽資格、秩序或違規行為)有疑義，應以「疑義申訴書」(附件4)向評審或承辦學校工作人員提出疑義並舉證，最遲應於該項比賽成績公布後30分鐘內為之，逾時不受理。

玖、防疫措施

- 一、因應防疫規定所有人員須在入場前於報到櫃台做實名制登錄。
- 二、所有進場人員須在進入賽場前做體溫測量，若體溫38度以上者將無法入場觀看或比賽。
- 三、當日將進行人數控管，每隊選手、指導教師依比賽規定進入賽事區，並且報到時，須攜帶附照片之身分證明證件正本(影本)方可入場。並請配合賽場各項防疫措施(如：配戴口罩等)。
- 四、賽場不得飲食，僅可飲用白開水；其餘防疫規定依疫情指揮中心及本市府公告之防疫規範辦理。
- 五、因應疫情變化，本局得視疫情狀況更改賽事規則及辦理方式。

拾、本計畫經本局核定後實施，修訂時亦同。

貳、人型機器人競賽說明

壹、參賽對象及人數：

本市所屬公私立高中職以下各級學校110學年度在學學生，並開放「外縣市」(含「國立」及「非學校型態實驗」)學校報名，其中格鬥賽初賽以本市26隊、「外縣市」學校10隊為原則，視報名狀況得辦理預賽(詳情見附件2-1)，其他賽事無限制報名隊伍數。每隊至多3名學生，領隊教師1名，領隊教師須為學校編制教師，指導老師1人，指導教師可由領隊教師兼任，每隊至多可報名3項競賽，學生不可跨校及重複組隊，比賽當天由領隊教師帶隊參與，同一隊所有參賽者及教師皆須於檢錄時段完成報到手續，未全員到齊者，該隊喪失比賽資格

貳、類別說明：

本類別分為「障礙賽」、「任務賽」及「格鬥賽」3大類型項目，由參賽者編寫程式並操縱機器人，在指定範圍內進行各項比賽。障礙賽、任務賽分小學、中學(含國高中職)2學層比賽；格鬥賽則不分學層一同競賽。

參、辦理時間地點：

流程	日期	地點
線上報名	111年3月5日(星期六) 至111年3月14日 (星期一)下午4時止	臺北市 科技教育網
公布參賽名單	111年3月18日(星期五)前	臺北市 科技教育網
領隊會議	111年3月29日(星期二) 下午2時至下午4時	明湖國中
初賽及決賽	111年7月7日(星期四) 至7月8日(星期五)	明湖國中
得獎名單公告	111年7月15日(星期五)前	臺北市 科技教育網

肆、競賽規則：詳如標題「參、人型機器人競賽規則」，若賽前規則有所變動，將統一公告於競賽網站臺北市科技教育網。

伍、獎勵機制：障礙賽及任務賽兩項分學層各取前6名、格鬥賽不分學層取前8名頒發獎狀；另各項競賽第1至第3名頒發獎金(品)或等值禮券；指導教師頒發獎狀1紙，行政獎勵依「111年度資通訊應用大賽實施計畫」敘獎。除指定名次外，另由裁判團視學生表現頒發裁判特別獎。

一、分項競賽獎勵：障礙賽、任務賽分小學、中學2學層取前3名頒發獎金；格鬥賽不

分學層取前3名(含併列)頒發獎金。獎金(品)獎勵說明如下：

競賽項目	名次	獎金或等值禮券或獎品
障礙賽	第 1 名	5,000
	第 2 名	3,000
	第 3 名	2,000
	特別獎	2,000
任務賽	第 1 名	5,000
	第 2 名	3,000
	第 3 名	2,000
	特別獎	2,000
格鬥賽 (不分學層競技)	第 1 名	5,000
	第 2 名	3,000
	第 3 名	2,000
	特別獎	2,000

二、3項競賽總成績獎勵：(創造者科技有限公司提供)

分小學、中學2學層取前3名頒發獎勵獎品，獎品獎勵如下：

名次	獎勵獎品
第 1 名	創造者科技商品券6,000元
第 2 名	創造者科技商品券4,000元
第 3 名	創造者科技商品券2,000元
特別獎	創造者科技商品券2,000元

參、人型機器人競賽規則

壹、機器人規格

一、機器人規格檢錄項目

(一) 機器人檢錄項目(含備用機，每隊至多1台備用機)

1. 電池檢查
2. 機器人外觀檢查
3. 機器人重量量測
4. 機器人手長量測
5. 機器人腳底板大小量測
6. 機器人重心測量
7. 機器人資料建檔

(二) 注意事項：檢錄時，賽場上使用的人型機器人、備用機及全部電池都須進行檢測。

(三) 機器人規格檢錄內容

1. 電池檢測

- (1) 外觀是否膨脹。
- (2) 電線是否破損。
- (3) 基於賽場安全，僅能使用臺灣合格認證之電池。

2. 機器人外觀檢查

- (1) 機器人外觀，須要以二足方式站立，並要擁有頭部(不得小於2x2x2立方公分)、軀幹、以及兩隻手。
- (2) 機器人電線走線若過於凌亂為了比賽順利以及賽場安全，需回選手區改善後再進行第二次檢錄。

3. 機器人體重量測

- (1) 人型機器人重量限制為3公斤以下(不含3公斤)

4. 機器人手長量測

- (1) 人型機器人手長限制為30公分以下(不含30公分)
- (2) 量測方式為手部與身體連接處第一個可動關節開始量測
- (3) 如圖所示：



5. 機器人腳底板量測

(1) 人型機器人腳底板大小 $X \leq 8\text{cm}$ 、 $Y \leq 13\text{cm}$

(2) 嚴禁在腳底板裝滑輪及輪型裝置

(3) 如圖所示：

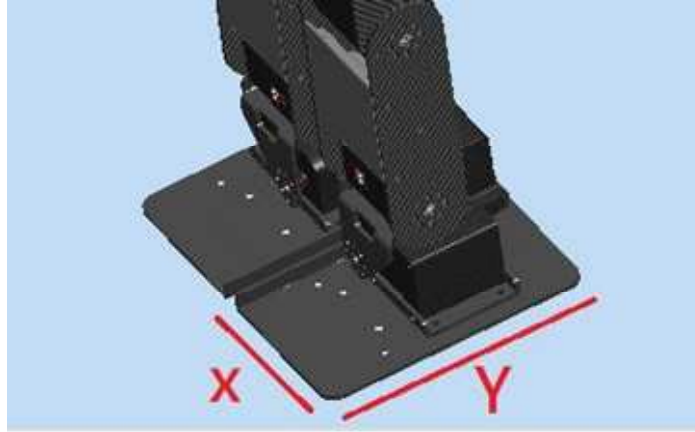

6. 機器人重心量測

(1) 人型機器人之重心需在上半身

(2) 量測方式為腳部可前後擺動之第一顆可動關節開始量測

(3) 如圖所示：



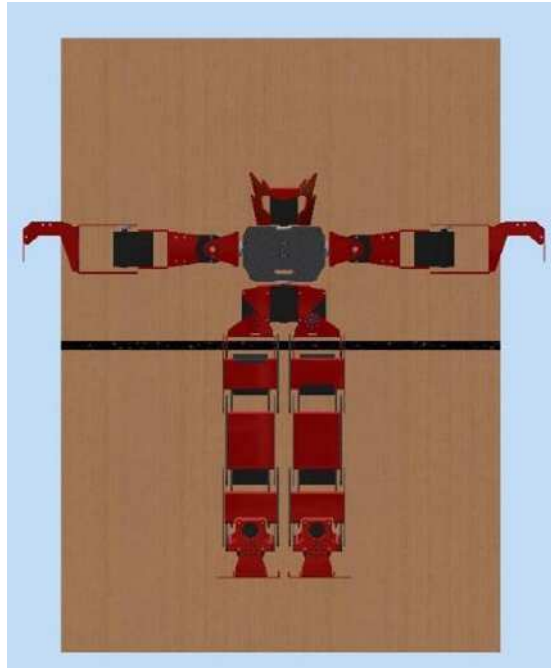
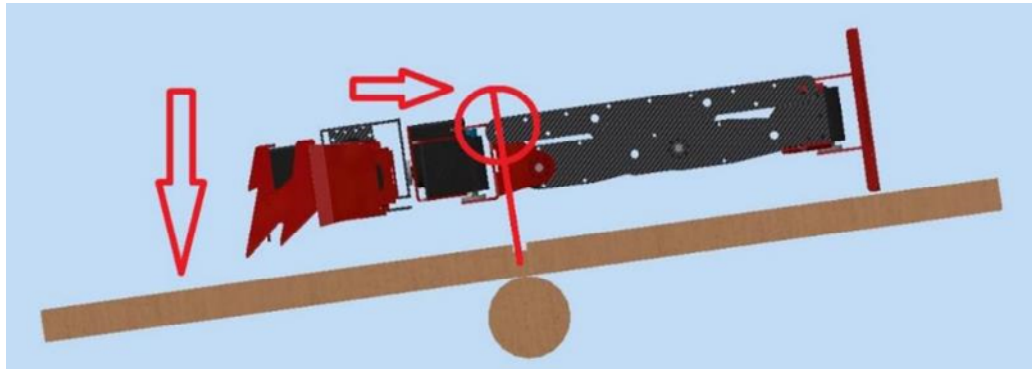

7. 機器人資料建檔：人型機器人以及備用機外觀拍攝。

二、禁止事項：

- (一)不得搭載高速旋轉、噴火、噴水、噴粉及電擊等危險裝置。
- (二)不得出現任何利器於機器人上。
- (三)不得安裝任何輪型裝置使得機器人以輪型方式移動。

貳、障礙賽賽制與規則說明

一、障礙賽場地與道具規格

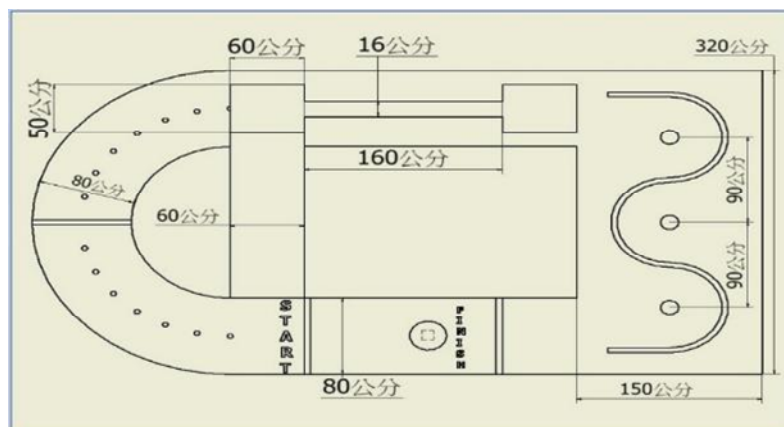

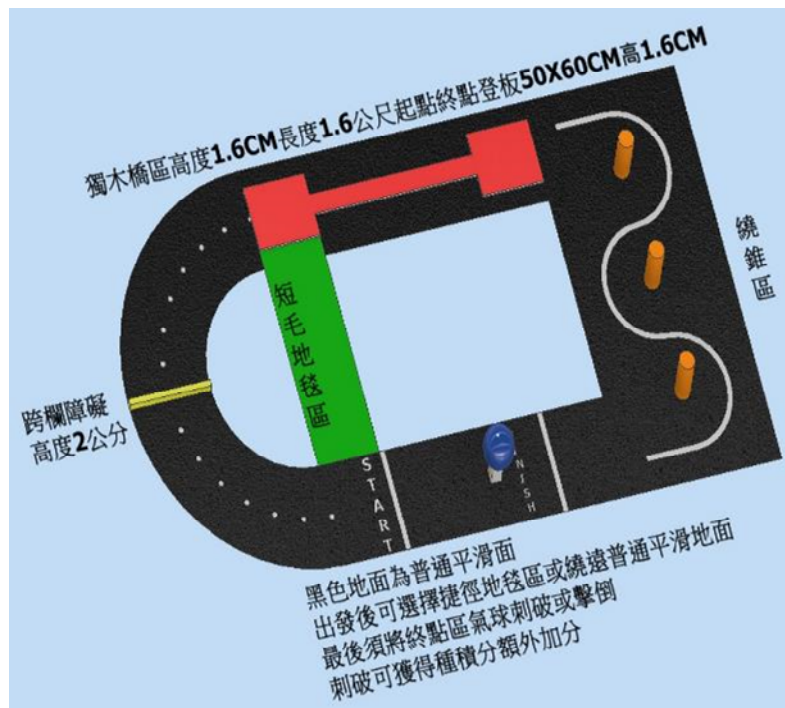

二、障礙賽賽制說明

- (一)須以無線遙控方式進行比賽。
- (二)比賽時間為3分鐘。
- (三)比賽進行中不可申請暫停，除非裁判喊暫停，否則比賽仍持續進行。
- (四)機器人須從起點出發依序完成障礙至終點，依照完成時間做排名；時間結束，尚未到達終點者，將以所走的距離計算。
- (五)機器人自己倒地後，若無法在10秒內自行站起，比賽直接結束，成績將以所走的距離計算。

三、障礙賽規則說明

- (一)機器人不得出界，出界後即判定比賽結束，計算機器人自起點行走距離作為成績。
- (二)出界定義：機器人正投影完全離開比賽場地。
- (三)未經裁判允許不得碰觸機器人，一旦觸碰，比賽將直接結束。在獨木橋區掉落橋外後須經裁判許可後才可重新放置於獨木橋出發區繼續完成比賽，時間不暫停。
- (四)機器人自己倒地後若無法在10秒內自行站起，將從起點開始測量完成距離，測量方式為起點開始測量至離機器人最近之參考點(該參考點機器人必須完全通過)。
- (五)抵達終點後，若將終點氣球刺破，最終三項總成績可額外加分3分。
- (六)本項競賽排名計算順序，依序為「時間內完賽隊伍」、「時間內未完賽隊伍」、「出界隊伍」。時間內有完賽隊伍以完賽時間做排名；時間內未完賽隊伍以行走距離做排名，若行走距離相同，用時較少者排名較前；出界隊伍以行走距離為排名，若行走距離相同，用時較少者排名較前。

參、任務賽賽制與規則說明
 一、任務賽場地與道具規格

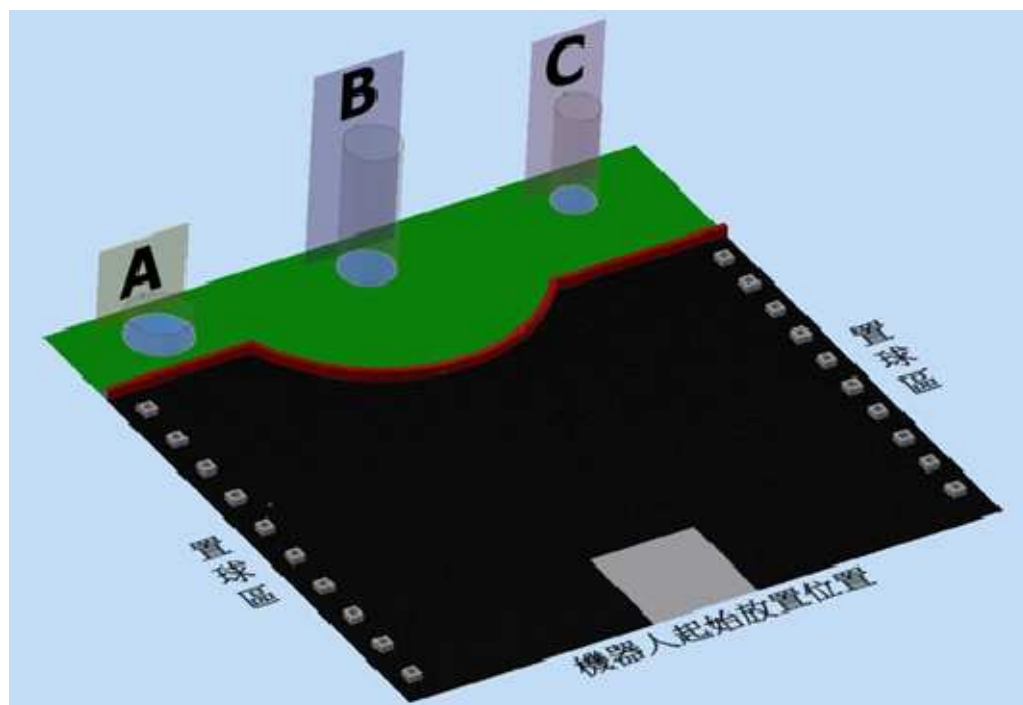
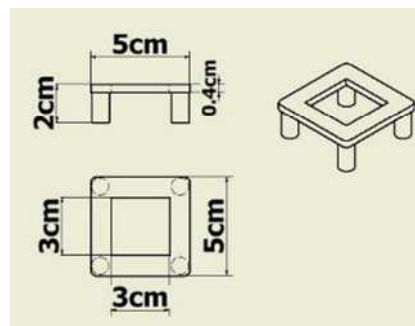
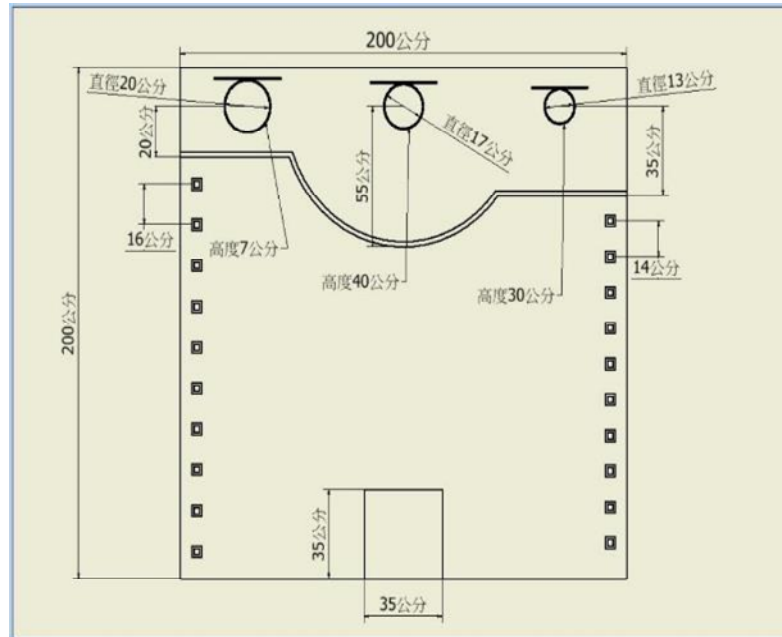

二、任務賽賽制說明

- (一)須以無線遙控方式進行比賽。
- (二)比賽時間為2分鐘。
- (三)機器人須將場上的乒乓球(19顆)、高爾夫球(1顆)自行拿起後，在投球區(不可越界)將球投入不同高度與直徑之透明圓筒內，即可獲得不同分數，並依照得分數進行排名，分數相同者，以單次得數分高之次數多者為優勝。
- (四)跌倒須自行站起，若無法在10秒內站起比賽直接結束。
- (五)比賽進行中不可申請暫停，除非裁判喊暫停，否則比賽持續進行。

三、任務賽規則說明

- (一)機器人不得跑出場地外，每跑出界一次，最終成績扣3分，累計扣分。
- (二)出界定義：機器人正投影完全離開比賽場地。
- (三)未經裁判允許不得碰觸機器人，每觸碰一次，最終成績扣3分，累計扣分。
- (四)投進A桶獲得1分。
- (五)投進B桶獲得5分。
- (六)投進C桶獲得10分。
- (七)機器人若將場內唯一一顆高爾夫球投入B或C的透明圓桶內可在三項總成績額外加分，B桶加5分、C桶加10分。

肆、格鬥賽賽制與規則說明

一、格鬥場地規格

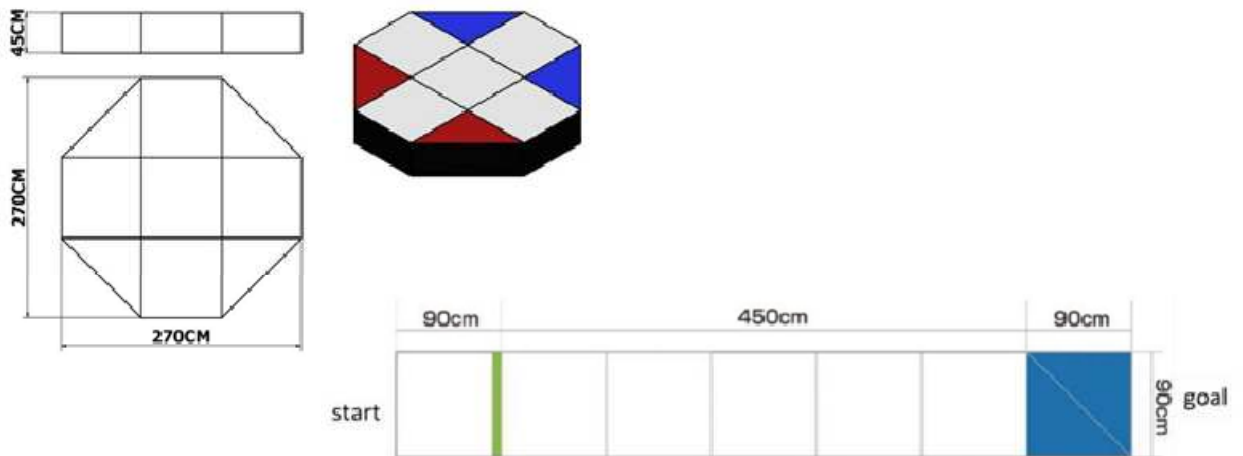

二、預賽賽制

本競賽隊數上限「臺北市隊伍」26隊，「外縣市隊伍」10隊，說明如下：

- (一)「臺北市隊伍」超過26隊或「外縣市隊伍」超過10隊報名，將進行直線競走預賽(450cm x 90cm)。
- (二)預賽取「臺北市隊伍」名次最優前26強、「外縣市隊伍」前10強隊伍進入格鬥賽，「臺北市隊伍」併列第26名、「外縣市隊伍」併列第10名者，增額錄取。
- (三)須以無線遙控方式進行比賽。

- (四)比賽時間為60秒，超過60秒未抵達終點即計算距離。
- (五)機器人以雙足行走方式進行，從出發點出發至終點區共450cm。
- (六)場地上可能會有不規則之障礙物，高度為10mm以內。
- (七)名次計算順序為完成時間較快者，次取距離最長者，再次取當天檢錄之機器人重量輕者獲勝。

三、初賽賽制

- (一)須以無線搖控方式進行比賽，採單淘汰制，錄取前四強進入決賽。
- (二)比賽時間為3分鐘。
- (三)單場對戰採5分制，分數先到達5分者或時間結束時分數較高者獲勝，得分相同時將進行黃金擊倒賽，時間不限，先被有效攻擊擊倒或掉出場外者為輸。
- (四)比賽進行中可申請暫停，經裁判同意後始可暫停，否則比賽仍持續進行。
- (五)自行倒地或被擊倒，需在10秒內站起。

四、決賽賽制

- (一)須以無線遙控方式進行比賽，採三戰兩勝制。
- (二)比賽時間為3分鐘。
- (三)單場對戰採3分制，分數先到達3分者或時間結束時分數較高者獲勝，比平分手時將進行黃金擊倒賽，時間不限，先被有效攻擊擊倒或掉出場外者為輸。
- (四)比賽進行中可申請暫停。
- (五)賽事過程中除非裁判喊暫停，否則比賽仍持續進行。
- (六)自行倒地或被擊倒，需在10秒內站起。

五、得分方式與犯規懲罰說明

- (一)使用攻擊招式將對方機器人擊倒或三點著地，且自身沒倒地及三點著地，獲得1分。
- (二)將對手擊出場外時，自身無掉出場外且無三點著地，得2分。
- (三)自行掉出場外對方得1分，雙方同時掉出場外雙方皆不判分。
- (四)喊出暫停或更換備用機對方得1分，每次暫停時間為1分鐘。
- (五)自行倒地，可申請暫停，若未申請暫停且於10秒內無法站起，比賽以K.O判定比賽結束，比分以3:0計。
- (六)被有效攻擊擊倒後，不得使用暫停，須自行站立起來，否則以T.K.O(技術性擊倒)判定比賽結束，比分以3:0計。
- (七)一張黃牌為警告，兩張黃牌對方得1分。
- (八)選手比賽中不符合運動員精神，以一張黃牌警告(刻意避戰、拖延比賽、不聽從裁判指示等)。
- (九)裁判判定得分時，不得直接再次攻擊，須等裁判口令，違反者黃牌一張。
- (十)若以規則規避規則，即判定T.K.O並且以3:0結束比賽。
- (十一)裁判認定機器人可能導致賽事危險或被擊倒後無法站立，以T.K.O結束

比賽。(電池掉出固定位置外、電線短路冒煙或起火)

(十二)自身重心不穩跌倒情況除外，機器人出現三點著地狀況皆為對方得1分。

伍、三項競賽總成績計算方式

三項競賽總成績=(障礙賽名次轉換後之得分*35%)+(任務賽實際得分*45%)+(格鬥賽名次轉換後之得分*20%)+各分項額外加分

*障礙賽名次與得分對照表

名次 賽別	第1名	第2名	第3名	第4名	第5名	第6名	第7名及之後名次
障礙賽	20	18	16	13	10	9	7
格鬥賽	20	18	15	12	10	10	10

範例：障礙賽第4名，任務賽得分50分，額外加5分，格鬥賽第8分，則三項競賽總成績為： $(13*35\%)+(50*45\%)+(10*20\%)+5=34.05$

肆、人型機器人競賽活動流程

一、7/7(四)障礙賽及任務賽當日流程

時間	事項	備註
7:00~8:00	一樓選手報到	報到完後移動至選手區
7:30~8:30	障礙賽、任務賽檢錄	任務與障礙檢錄區不同，抽籤出賽順位
9:00~12:00	障礙賽及任務賽	兩場並行，如遇賽事衝突由主辦單位更動比賽順序
12:00~13:00	中場休息(障礙賽及任務賽預估完成36隊，未完成者下午接續)	
13:15~17:00	障礙賽及任務賽	兩場並行，如遇賽事衝突由主辦單位更動比賽順序

二、7/8(五)格鬥賽當日預定流程

時間	事項	備註
7:00~8:00	一樓選手報到	報到完後進入會場進行檢錄
7:30~8:30	格鬥賽檢錄	檢錄完後進行抽籤
9:00~10:00	預賽-直線競走	臺北市45隊報名，錄取26隊 外縣市34隊報名，錄取10隊
10:30~12:00	初賽-格鬥賽	分A. B. C. D四組採單淘汰制
12:00~13:00	中場休息	
13:00~14:00	初賽-格鬥賽	分A. B. C. D四組採單淘汰制
14:00~16:00	決賽-格鬥賽	前四強競賽採三戰兩勝制
16:30~17:00	頒獎	障礙賽(前三名+裁判特別獎) 任務賽(前三名+裁判特別獎) 格鬥賽(前三名+裁判特別獎) 3項競賽總成績(前三名+裁判特別獎)

(備註：比賽時間視實際競賽而有所調整，將以大會現場公布為準)

伍、人型機器人賽程表

一、障礙賽、任務賽：依當日抽籤結果依序進行，兩場賽事並行，如遇賽事衝突由主辦單位更動比賽順序。

二、格鬥賽

(一)預賽：依抽籤序號進行直線競走預賽，臺北市、外縣市分別錄取26隊、10隊進入初賽。

(二)初賽：進入初賽隊伍分成A、B、C、D組進行，以抽籤決定賽程。

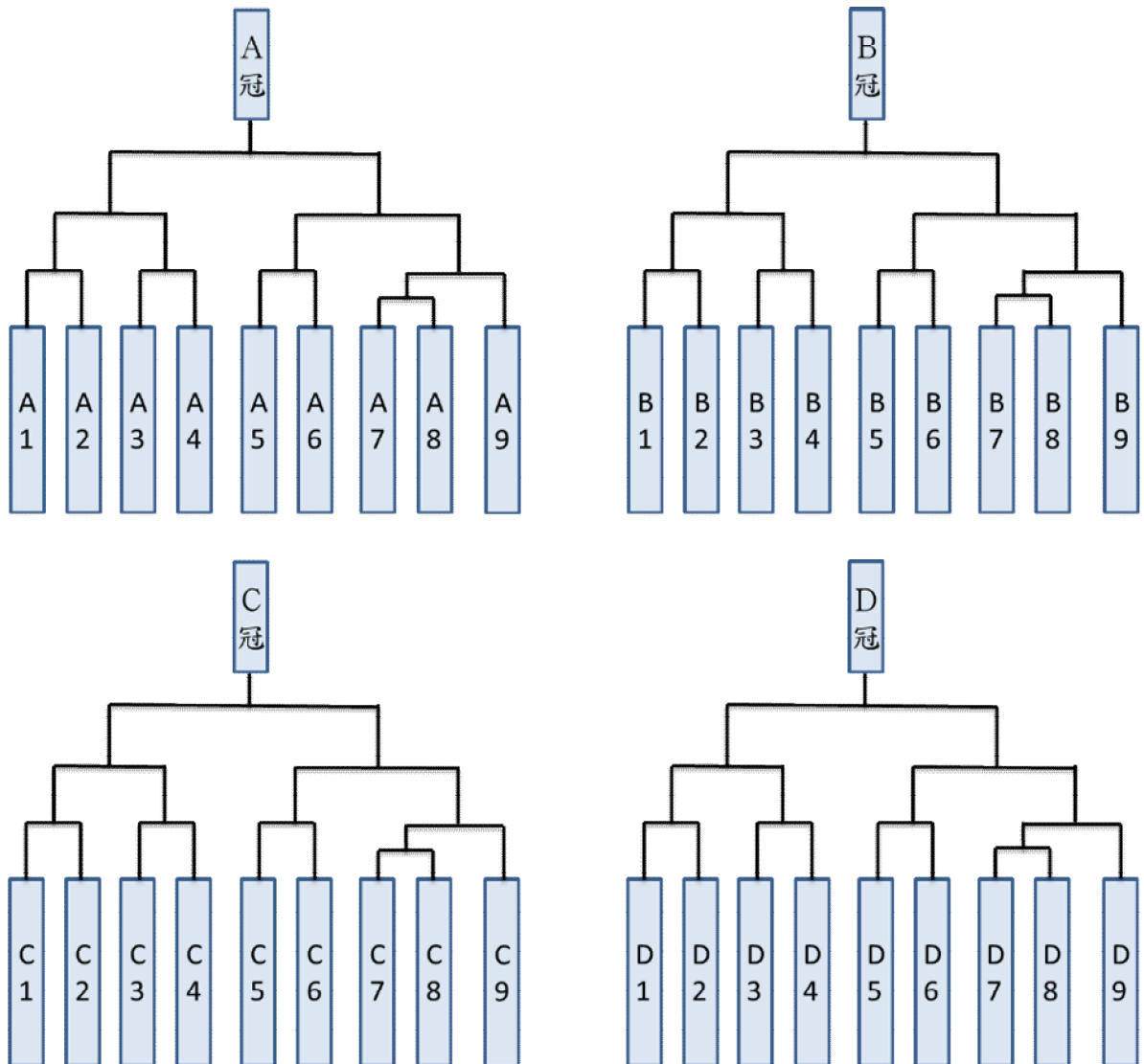

(三)決賽：

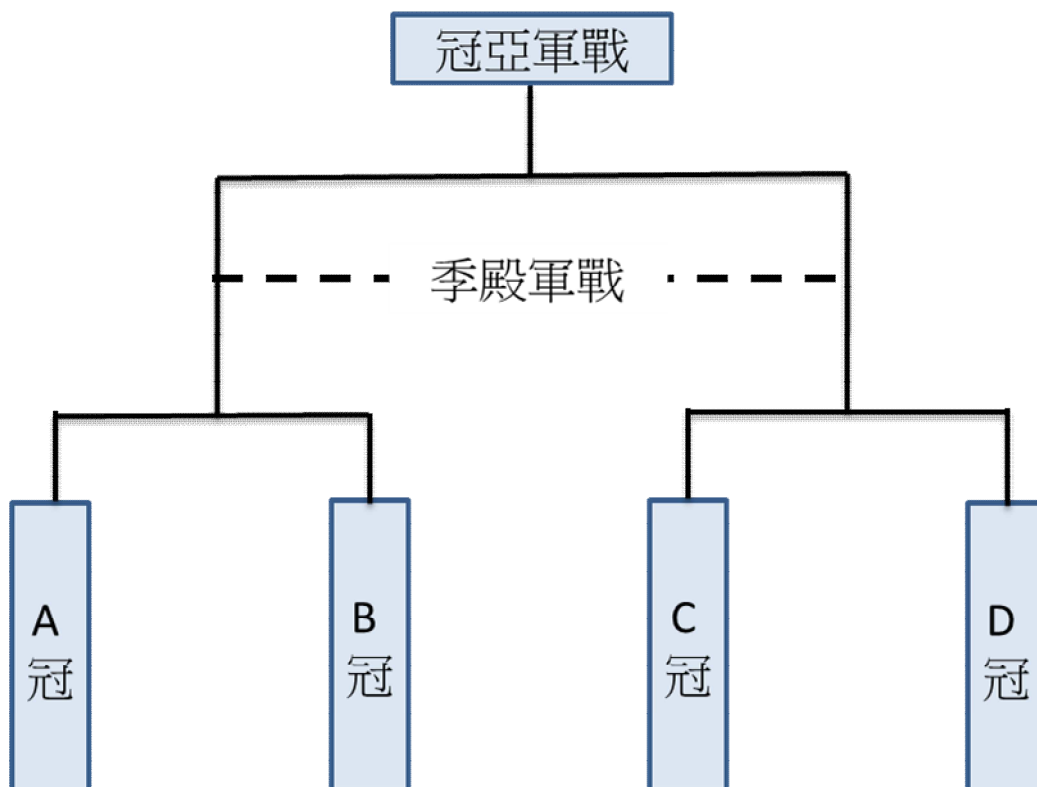

陸、人型機器人競賽參賽隊伍

一、障礙賽

(一) 小學組

序號	報名編碼	證件學校	隊伍名稱
1	F-0010	臺北市松山區民族國民小學	民族小尖兵 2
2	F-0013	臺北市大同區日新國民小學	AJ 特攻
3	F-0023	臺北市萬華區萬大國民小學	黑糖牛奶隊
4	F-0028	新北市麗林國小	麗林_愛殺 (ELSA)
5	F-0029	新北市麗林國小	麗林_浩克
6	F-0030	新北市麗林國小	麗林_雷神
7	F-0041	新北市板橋國小	嘿！兄弟
8	F-0047	臺北市松山區民族國民小學	民族尖兵

(二) 中學組

序號	報名編碼	證件學校	隊伍名稱
1	F-0001	新北市林口高中	好想上師大
2	F-0002	新北市中和高中	中和大車隊
3	F-0003	新北市新埔國中	魔爪
4	F-0004	新北市中和高中	轟
5	F-0005	臺北市大安高工	HurtMaker
6	F-0006	新北市中和高中	取名好難對不隊
7	F-0007	新北市莊敬高職	從咩到咩一共五步
8	F-0008	臺北市大安高工	JokeMaker
9	F-0011	新北市中和高中	我中和高中有個夢想

序號	報名編碼	證件學校	隊伍名稱
10	F-0012	新北市中和高中	三玖天下第一
11	F-0014	臺北市明湖國民中學	Skapster
12	F-0015	臺北市明湖國民中學	一個人路過
13	F-0016	臺北市明湖國民中學	甲乙丙丁戊己庚辛
14	F-0017	臺北市明湖國民中學	我超勇
15	F-0018	臺北市明湖國民中學	明湖E隊
16	F-0019	臺北市明湖國民中學	差點跌進靈骨塔
17	F-0020	臺北市幼華高中	幼華_黑色的沉默
18	F-0021	新北市裕德高中	睿霆一號
19	F-0022	臺北市中正國民中學	世界和平
20	F-0024	臺北市幼華高中	幼華_昕辰大帥哥
21	F-0025	新北市板橋高中	學習歷程終結者
22	F-0026	新北市板橋高中	Snail is handsome
23	F-0027	國立師大附中中學	附中金剛隊
24	F-0031	臺北市華江高中	challengers
25	F-0032	臺北市華江高中	多喝溫開水
26	F-0033	新北市清水高中	神奇酷米漿
27	F-0034	新北市清水高中	混漿
28	F-0035	新北市南山高中	索羅門 熾獄型
29	F-0036	新北市林口國中	福爾摩斯隊
30	F-0037	新北市林口國中	嘻嘻哈哈
31	F-0038	新北市林口國中	林中七資
32	F-0039	新北市林口國中	都可以

序號	報名編碼	證件學校	隊伍名稱
33	F-0040	新北市林口國中	BT01
34	F-0042	新北市林口國中	Gonna give you up
35	F-0043	新北市清水高中	巧達豆漿
36	F-0044	臺北市華江高中	歐拉歐拉暗黑烈焰深淵 死之結界戰隊
37	F-0045	臺北市華江高中	粉色珍珠音調
38	F-0046	臺北市華江高中	地域貓
39	F-0048	桃園市慈文國中	慈文國中
40	F-0049	桃園市同德國民中學	傑瑞兄貴
41	F-0050	新北市能仁家商	能仁熊武士 1
42	F-0051	新北市能仁家商	能仁熊武士 2
43	F-0052	臺北市明湖國民中學	pissa
44	F-0053	新北市康橋國際學校	GTA-SUN

二、任務賽

(一)小學組

序號	報名編碼	證件學校	隊伍名稱
1	G-0007	臺北市松山區民族國民小學	民族小尖兵 2
2	G-0008	臺北市大同區日新國民小學	AJ 特攻
3	G-0019	臺北市萬華區萬大國民小學	黑糖牛奶隊
4	G-0025	新北市麗林國小	麗林_愛殺 (ELSA)
5	G-0026	新北市麗林國小	麗林_浩克
6	G-0027	新北市麗林國小	麗林_雷神
7	G-0035	新北市板橋國小	嘿！兄弟

序號	報名編碼	證件學校	隊伍名稱
8	G-0039	臺北市松山區民族國民小學	民族尖兵

(二)中學組

序號	報名編碼	證件學校	隊伍名稱
1	G-0001	新北市林口高中	好想上師大
2	G-0002	新北市新埔國中	魔爪
3	G-0003	臺北市大安高工	HurtMaker
4	G-0004	新北市莊敬高職	我放 X 給你聞
5	G-0005	臺北市大安高工	JokeMaker
6	G-0009	臺北市明湖國民中學	Skapster
7	G-0010	臺北市明湖國民中學	一個人路過
8	G-0011	臺北市明湖國民中學	甲乙丙丁戊己庚辛
9	G-0012	臺北市明湖國民中學	我超勇
10	G-0013	臺北市明湖國民中學	明湖 E 隊
11	G-0014	臺北市明湖國民中學	差點跌進靈骨塔
12	G-0015	臺北市幼華高中	幼華_黑色的沉默
13	G-0016	新北市裕德高中	睿霆一號
14	G-0017	臺北市中正國民中學	世界和平
15	G-0018	新北市中和高中	蠱
16	G-0020	臺北市幼華高中	幼華_昕辰大帥哥
17	G-0021	新北市板橋高中	Snail is handsome
18	G-0022	新北市板橋高中	學習歷程終結者
19	G-0023	新北市南山高中	索羅門 熾獄型

序號	報名編碼	證件學校	隊伍名稱
20	G-0024	國立師大附中中學	附中金剛隊
21	G-0028	新北市清水高中	神奇酷米漿
22	G-0029	新北市清水高中	混漿
23	G-0030	新北市林口國中	福爾摩斯隊
24	G-0031	新北市林口國中	嘻嘻哈哈
25	G-0032	新北市林口國中	林中七資
26	G-0033	新北市林口國中	都可以
27	G-0034	新北市林口國中	BT01
28	G-0036	新北市林口國中	Gonna give you up
29	G-0037	新北市清水高中	巧達豆漿
30	G-0038	臺北市永春高中	3A-HC
31	G-0040	桃園市慈文國中	慈文國中
32	G-0041	桃園市桃園市桃園區同德國 民中學	傑瑞兄貴
33	G-0042	臺北市明湖國民中學	pissa
34	G-0043	新北市康橋國際學校	GTA-SUN

三、格鬥賽

序號	報名編碼	證件學校	隊伍名稱
1	H-0001	新北市林口高中	好想上師大
2	H-0002	新北市中和高中	中和大車隊
3	H-0003	新北市新埔國中	魔爪
4	H-0004	新北市中和高中	龔龔
5	H-0005	臺北市大安高工學校	HurtMaker

序號	報名編碼	證件學校	隊伍名稱
6	H-0006	新北市中和高中	取名好難對不隊
7	H-0007	新北市莊敬高職	我要吃飯
8	H-0008	臺北市大安高工學校	JokeMaker
9	H-0010	臺北市松山區民族國民小學	民族小尖兵 2
10	H-0011	臺北市大同區日新國民小學	AJ 特攻
11	H-0012	新北市中和高中	我中和高中有個夢想
12	H-0013	新北市中和高中	三攻天下第一
13	H-0014	臺北市明湖國民中學	Skapster
14	H-0015	臺北市明湖國民中學	一個人路過
15	H-0016	臺北市明湖國民中學	甲乙丙丁戊己庚辛
16	H-0017	臺北市明湖國民中學	我超勇
17	H-0018	臺北市明湖國民中學	明湖 E 隊
18	H-0019	臺北市明湖國民中學	差點跌進靈骨塔
19	H-0021	臺北市幼華高中	幼華_黑色的沉默
20	H-0022	新北市裕德高中	睿霆一號
21	H-0023	臺北市中正國民中學	世界和平
22	H-0024	臺北市幼華高中	幼華_擊落王
23	H-0025	臺北市幼華高中	幼華_全靠運氣的外星 龍貓
24	H-0026	臺北市幼華高中	幼華_學霸怎麼輸
25	H-0027	臺北市幼華高中	幼華_不要惹我我會怕
26	H-0028	臺北市幼華高中	幼華_昕辰大帥哥
27	H-0029	臺北市幼華高中	幼華_聖博大帥哥

序號	報名編碼	證件學校	隊伍名稱
28	H-0030	臺北市萬華區萬大國民小學	黑糖牛奶隊
29	H-0031	臺北市幼華高中	幼華_六號候選人
30	H-0032	臺北市幼華高中	幼華_志龍隊
31	H-0033	新北市板橋高中	學習歷程終結者
32	H-0034	臺北市幼華高中	幼華_我想上台大
33	H-0035	新北市南山高中	索羅門 熾獄型
34	H-0036	新北市麗林國小	麗林_愛殺 (ELSA)
35	H-0037	新北市麗林國小	麗林_浩克
36	H-0038	新北市板橋高中	Snail is handsome
37	H-0040	國立師大附中中學	附中金剛隊
38	H-0041	桃園市成功國民小學	先抱先贏
39	H-0042	新北市麗林國小	麗林_雷神
40	H-0043	臺北市私立復興國民	Tiger123
41	H-0044	新北市清水高中	神奇酷米漿
42	H-0045	新北市清水高中	混漿
43	H-0046	新竹縣二重國民小學	Angus
44	H-0047	臺北市中山區濱江國民小學	Robot Fighting
45	H-0048	臺北市內湖高中	瘦肉粥
46	H-0049	臺北市松山高級工農職業學校	TNT
47	H-0050	新北市林口國中	福爾摩斯隊
48	H-0051	新北市林口國中	嘻嘻哈哈
49	H-0052	新北市林口國中	林中七資
50	H-0053	新北市林口國中	都可以

序號	報名編碼	證件學校	隊伍名稱
51	H-0054	新北市林口國中	BT01
52	H-0055	新北市板橋國小	嘿！兄弟
53	H-0056	新北市林口國中	Gonna give you up
54	H-0057	新北市清水高中	巧達豆漿
55	H-0058	臺北市華江高中	歐拉歐拉暗黑烈焰深淵 死之結界戰隊
56	H-0059	臺北市華江高中	地域貓
57	H-0060	桃園市同德國民中學	傑瑞兄貴
58	H-0061	臺北市私立復興實驗高中	復興一號
59	H-0062	臺北市中山區大直國民小學	虎兄龍妹
60	H-0063	臺北市內湖區南湖國民小學	南湖元宇
61	H-0064	臺北市信義區光復國民小學	光復一戰隊
62	H-0065	臺北市信義區光復國民小學	光復二戰隊
63	H-0067	臺北市內湖區麗湖國民小學	麗湖威力金剛
64	H-0068	臺北市內湖區麗湖國民小學	麗湖藍鯨戰隊
65	H-0069	臺北市北投國民中學	沒有烏龍麵
66	H-0070	臺北市士林區福林國民小學	老天保佑
67	H-0071	臺北市北投國民中學	請支接收銀
68	H-0072	臺北市松山區民族國民小學	民族尖兵
69	H-0073	臺北市北投國民中學	Alan's team
70	H-0074	桃園市慈文國中	慈文國中
71	H-0075	臺北市民生國民中學	民生隊
72	H-0076	臺北市啟聰學校	蔥遊兵 1 隊

序號	報名編碼	證件學校	隊伍名稱
73	H-0077	臺東縣國立臺東專科學校	神之光
74	H-0078	新北市康橋高中小學部	康橋 No. 1
75	H-0079	新北市康橋高中小學部	康橋第一隊
76	H-0080	臺北市啟聰學校	蔥遊兵 2 隊
77	H-0081	臺北市啟聰學校	蔥遊兵
78	H-0082	臺北市明湖國民中學	pissa
79	H-0083	新北市康橋國際學校	GTA-SUN

柒、人型機器人競賽防疫暨公告注意事項

- 一、依臺北市政府教育局111年6月24日北市教中字第1113061037號函之說明三，各級學校辦理暑期相關活動，所有參與人員須打滿3劑，國小學生須完成1劑疫苗接種（無則提供2日內快篩陰性證明）。本市所屬學校師生請優先以「臺北通疫苗通行證」作為疫苗施打證明。
- 二、因應防疫規定，所有人員須在入場前測量體溫(若體溫 ≥ 38 度者將無法入場比賽)，並於報到處做實名制登錄及繳交個人健康聲明書。
- 三、報到時，須攜帶附照片之身分證明證件正本(影本)方可入場，並請配合賽場各項防疫措施，除報到、檢錄時取下口罩於工作人員辨識身分外，全程配戴口罩。
- 四、當日將進行人數控管，現場未開放家長入場，每隊選手、領隊教師與指導教師依比賽規定進入賽事區。
- 五、依中央流行疫情指揮中心規定，屬**確診、快篩陽性及自主防疫**者不得入校，故無法參與競賽，切需繳交無法出賽切結書，由其餘同隊選手進行報到及比賽。
- 六、賽場不得飲食，僅可飲用白開水；其餘防疫規定依疫情指揮中心及本市府公告之防疫規範辦理。
- 七、比賽相關規定事項，請於賽前(7/6)務必上網查看本項競賽相關事項最新公告。

玖、相關表件

一、疑義申訴書

臺北市 111 年度資通訊應用大賽疑義申訴書

申訴案件	類別名稱： 項目組別：	競賽日期	111 年____月____日
申訴事由	<input type="checkbox"/> 參賽隊伍違反比賽規則、秩序 <input type="checkbox"/> 參賽隊伍不符資格 說明：(申訴事由、期望獲得之補救)		
申訴時間	111 年 月 日 時 分		
申訴單位	<input type="checkbox"/> 機關學校申訴 <input type="checkbox"/> 個人申訴 機關學校申訴立書人由校長或指導教師簽署，參賽者個人申訴由其所屬隊伍指導教師或學生法定代理人簽署。		
連絡電話			
申訴立書人簽名			
評審委會決議	受理時間：111 年 月 日 時 分		

裁判長簽名：

臺北市政府教育局代表簽名：

備註：

- 一、申訴方式及時效：參賽者應服從評審評判，如有意見或申訴事項，應以書面向該場次評審或學校工作人員提出申請並舉證，最遲應於各該項比賽成績公布後 30 分鐘內為之，逾時不受理。
- 二、申訴事項：以違反比賽規則、秩序及比賽人員資格為限，對評審委員資格、其評分專業性，及比賽場地、賽程安排等非比賽規則問題，不得提出申訴。
- 三、為有效處理申訴事件，比賽時將在場邊進行全程錄影，供評審團處理申訴事件時使用。

二、個人健康聲明書

(請學生務必賽前事先填寫，並完成法定代理人簽名)

與會單位身分別	<input type="checkbox"/> 明湖國中工作人員/評審裁判	
	<input type="checkbox"/> 與會長官來賓	
	<input type="checkbox"/> 參賽學校(請填校名)	<input type="checkbox"/> 指導教師 <input type="checkbox"/> 領隊老師 <input type="checkbox"/> 學生
個人姓名:	性別: <input type="checkbox"/> 男 <input type="checkbox"/> 女	
身分證號:	聯絡電話:	
<p>1. 您最近14天內是否有以下症狀：</p> <input type="checkbox"/> 下列症狀均「無」 <input type="checkbox"/> 發燒 ($\geq 38^{\circ}\text{C}$) <input type="checkbox"/> 咳嗽 <input type="checkbox"/> 流鼻水 <input type="checkbox"/> 鼻塞 <input type="checkbox"/> 喉嚨痛 <input type="checkbox"/> 肌肉痠痛 <input type="checkbox"/> 頭痛 <input type="checkbox"/> 極度疲倦感 <input type="checkbox"/> 嗅味覺失常 <input type="checkbox"/> 其他		
<p>2. 您於活動前14天內之國內、國外旅遊史 (Travel)：</p> <input type="checkbox"/> 無 <input type="checkbox"/> 有;日期： 年 月 日，地點(國家/地區)：【必填】		
<p>3. 本人參與本賽會前已確認未符合下列任一情況：</p> <p>(1) 為嚴重特殊傳染性肺炎疑似感染或確診者。</p> <p>(2) 本人或本人之家庭成員(或密切接觸者)，過去兩星期內曾接觸嚴重特殊傳染性肺炎之疑似感染或確診個案者。</p> <p>(3) 配合嚴重特殊傳染性肺炎居家隔離、居家檢疫、加強自主健康管理或自主健康管理中。</p> <p>(4) 已出現與嚴重特殊傳染性肺炎相關的症狀。</p>		
<p>※配合防疫人人有責，本人對上述問題均據實填寫。</p> <p>填寫人簽名： (學生)法定代理人簽名：</p>		
<p>填寫日期：111 年 月 日</p>		

三、無法出賽切結書

參賽隊伍_____之參賽選手_____，依中央流行疫情指揮中心規定，因 確診 快篩陽性 自主防疫，不可抗力之因素無法出席人型機器人競賽，由其餘同隊選手繼續進行報到及比賽。如有不實，將取消競賽資格及成績。

所屬學校：

領隊教師： (簽名)

聯絡電話：

111 年 月 日